

HF-MD1

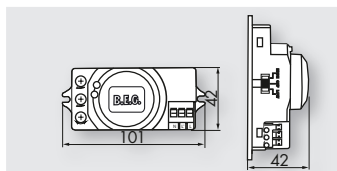

i INFORMATIONS PRODUITS

- Détecteur de mouvement Hyperfréquences Idéal pour une intégration dans un luminaire
- Détection non liée à la différence de température
- Détection à travers tous les matériaux sauf le métal
- Portée, valeur crépusculaire et durée de fonctionnement réglables par potentiomètre
- Connexions automatiques

■ CARACTERISTIQUES TECHNIQUES

- ~ 230 V AC +/- 10 %
- ☂ 360°
- ☞ max. Ø 0,4 - 16 m
- IP II IP20 / Classe II
- 🌡 -15 °C à +50 °C
- 📦 Boîtier qualité supérieure, PC UV-résistant
- Canal 1 (Contact de commutation L')**
- ⚡ 1200 W, cos φ = 1
- 🕒 **HF-MD1** 5 s - 15 min
- 🕒 **HF-MD1 ESL** (pour l'utilisation avec des tubes fluorescents) 5 min - 15 min
- 🌙☀ 2 - 2000 Lux

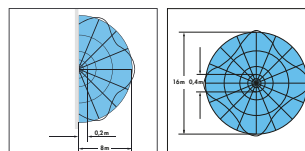

■ Approche frontale ou transversale
 La portée dépend de la taille et de la vitesse de l'objet.

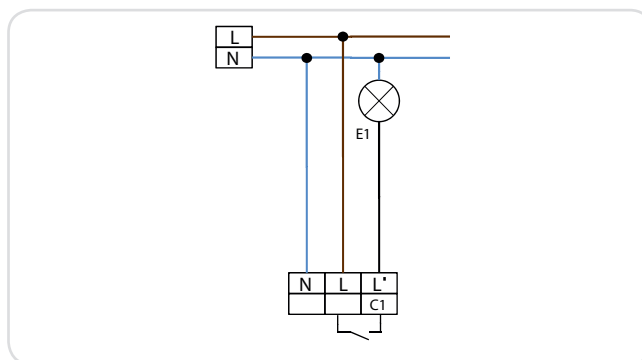

Désignation	Couleur	N°-Article
HF-MD1	blanc	94401
HF-MD1 ESL	blanc	94417